

Motor Lift 77

CONÇU POUR CAMPING-CAR



DE 2 À 4 VÉLOS / 2 VÉLOS ÉLECTRIQUES

Nouvelle version motorisée du Carry-Bike Lift 77.

CARACTÉRISTIQUES:

- Structure porte-rails basculante pouvant descendre de 77 cm
- Structure réglable en hauteur
- Manivelle raccourcissable avec sa fixation magnétique pour la version manuelle
- Alimentation à 12V pour la version motorisée



O1 Bike-Block
Pour bloquer solidement le vélo

O2 Commande
Interrupteur actionnant la montée et la descente

O3 Structure porte-rails Basculante
Descend de 77 cm pour charger et décharger les vélos

O4 Sangles
Permettant la montée et la descente de la structure porte-rails

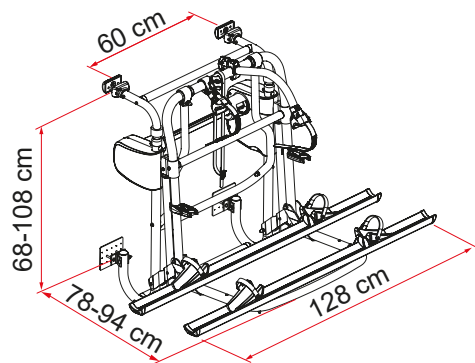

Description	Motor Lift 77
Référence	02096-29-
Coloris	Aluminium
Montage	
Véhicule	Camping-car
Caractéristiques techniques	
Vélos transportés standard	2
Vélos transportés max	4
Charge max	60 kg
E-Bike	oui
Installation	Paroi arrière
Empattement vertical	68 - 108 cm
Empattement horizontal (pattes)	60 cm
Dimensions*	128 x 78 x 68 cm
Poids	18,3 kg
Easy Position	●
Rail	Premium
Bike-Block	Pro 1 / Pro 3
Distance entre les rails	15 cm

● De série ● En option

* avec structure porte-rails en position ouverte standard et dans les modèles à entraxe réglable minimal