

Mercedes V Class Premium

CONÇUS POUR MINI-VANS



DE 2 À 4 VÉLOS / 2 VÉLOS ÉLECTRIQUES

Pour les véhicules avec une seule porte.

La structure porte-rails peut se monter en position standard ou surbaissée : pour cette dernière, il faudra utiliser la rampe de feux de signalisation et départ de plaque.

CARACTÉRISTIQUES :

- Permet l'ouverture du hayon même quand le porte-vélo est monté mais sans les vélos
- Structure porte-rails télescopique en inox AISI 304 et aluminium 6060

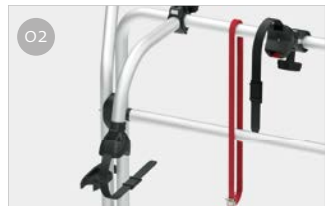
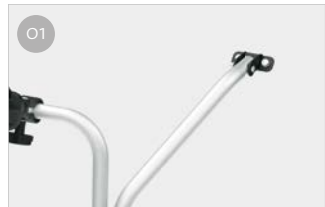

O1 Fixation supérieures
Pour une meilleure adaptation au véhicule

O2 Bike-Block
Pour un vélo solidement attaché

O3 Rail Plus
Nouveau design pour une résistance accrue à la torsion et à la flexion

O4 Barre inférieure calandree
Pour une meilleure fixation à la porte

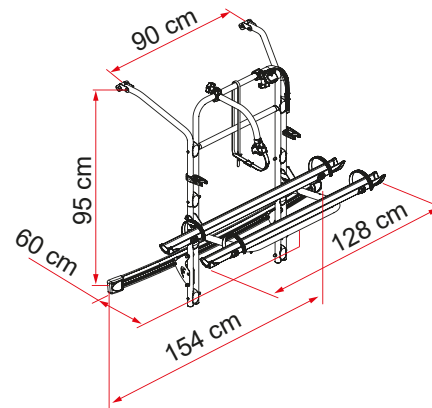

Description	Mercedes V Class Premium
Référence	02096-14-
Coloris	Aluminium
Véhicule	Mini-van
Vélos transportés standard	2
Vélos transportés max	4
Charge max	60 kg
E-Bike	si
Installation	Hayon
Empattement vertical	95 cm
Empattement horizontal (pattes)	90 cm
Dimensions*	154 x 60 x 95 cm
Poids	18,3 kg
Easy Position	●
Rail	Rail Plus
Bike-Block	Pro 1 / Pro 3
Distance entre les rails	15 cm
Licence Plate Carrier	●

● De série ● En option

* avec structure porte-rails en position ouverte standard et dans les modèles à entraxe réglable minimal