

Mercedes V Class Premium

APTOS PARA MONOVOLUMENES



DE 2 A 4 BICIS / 2 E-BIKE

Para vehículos con una puerta trasera.

La repisa se puede montar en posición estándar o en posición rebajada. En la versión rebajada se requiere el uso de la barra portamatrícula con luces.

CARACTERÍSTICAS:

- Permite abrir la puerta trasera con el portabicicletas instalado sin bicicletas
- Repisa telescópica de acero inoxidable AISI 304 y aluminio 6060

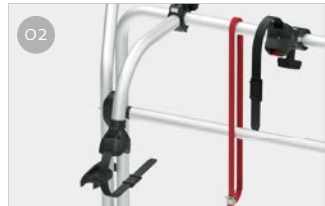
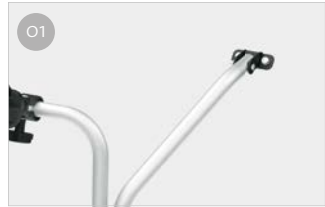

01 Soportes superiores curvos
Para adaptarse al vehículo

03 Rail Plus
Nuevo diseño para una mayor resistencia a la torsión y a la flexión

02 Bike-Block
Sistema de sujeción de la bicicleta

04 Barra inferior calandrada
Para una mayor adhesión a la puerta trasera

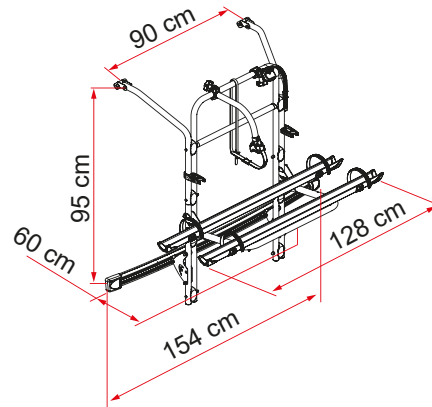

Descripción	Mercedes V Class Premium
Código	02096-14-
Color	Aluminium
Vehículo	Monovolumen
Bicis transportadas de serie	2
Bicis transportadas max	4
Carga max	60 kg
E-Bike	si
Montaje	Portón único
Distancia entre ejes vertical	95 cm
Distancia entre ejes horizontal	90 cm
Dimensiones *	154 x 60 x 95 cm
Peso	18,3 kg
Easy Position	●
Guía	Rail Plus
Bike-Block	Pro 1 / Pro 3
Distancia entre las guías	15 cm
Licence Plate Carrier	●

● Suministrado de serie ○ Opcional

* con repisa en posición abierta estándar y en modelos con distancia mínima ajustable entre centros