

Mercedes V Class Premium

GEEIGNET FÜR CAMPINGBUSSE



FÜR 2 BIS 4 FAHRRÄDER / 2 E-BIKE

Für Fahrzeuge mit einteiliger Hecktür. Der Auflagebügel kann entweder in der Standard-Position montiert werden oder tiefergesetzt. Für die tiefergesetzte Position ist der Gebrauch einer Kennzeichenleiste mit Beleuchtung erforderlich.

EIGENSCHAFTEN:

- Kann die Heckklappe mit angebautem Fahrradträger (ohne Fahrräder) geöffnet werden
- Teleskopischer Auflagebügel aus Edelstahl AISI 304 und Aluminium 6060

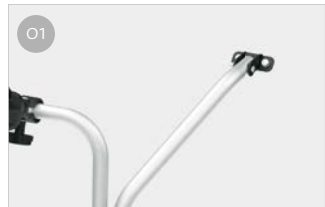

01 Speziell geformte obere Halterungen
zum Anpassen an das Fahrzeug

02 Bike Block
Für die stabile Befestigung des Fahrrads

03 Rail Plus
Neues Design für höhere Torsions- und Biegefestigkeit

04 Kalandrierte untere Leiste
für eine bessere Haftung an der Heckklappe

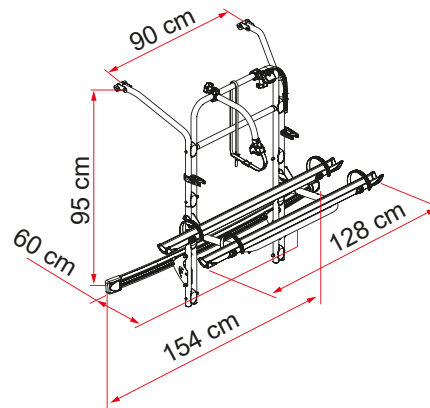

Beschreibung	Mercedes V Class Premium
Art.-Nr.	02096-14-
Farbe	Aluminium
Montage	
Fahrzeug	Campingbus
Technische Eigenschaften	
Anzahl Fahrräder (Standard)	2
Anzahl Fahrräder (max.)	4
Maximale Tragkraft	60 kg
E-Bike	si
Montage	Heckklappe
Vertikaler Radstand	95 cm
Horizontaler Radstand	90 cm
Abmessungen *	154 x 60 x 95 cm
Gewicht	18,3 kg
Easy Position	●
Schiene	Rail Plus
Bike-Block	Pro 1 / Pro 3
Schienenabstand (Max. Anzahl Räder)	15 cm
Licence Plate Carrier	○

● Serienmäßig ○ Als Zubehör erhältlich

* Mit Auflagebügel in offener Standardposition und in Modellen mit minimalem einstellbarem Abstand