

# Frame Crafter

CONÇU POUR FOURGONS



POUR 2 VÉLOS ÉLECTRIQUES OU 3 VÉLOS STANDARD

Nouvelle gestion des Carry-Bike de la série Frame.  
Composé d'un porte-vélos et d'un kit de cadre, qui peuvent être achetés séparément. Pour VW Crafter II gen. et MAN TGE. Possibilité de monter la structure porte-rails en 3 positions : standard, intermédiaire et surbaissée.

## CARACTÉRISTIQUES :

- Structure porte-rails en inox AISI 304
- La configuration géométrique du porte-vélos permet l'ouverture de la porte arrière du véhicule avec les vélos montés aussi
- Possibilité de montage sur une échelle de toit Deluxe sur la porte arrière gauche



**01 Rail Plus**  
Nouveau design pour une résistance accrue à la torsion et à la flexion

**03 Fixation sûre**  
Utilise les charnières du véhicule

**02 Kit Frame**  
Structure en inox, 3 différents modèles sont disponibles

**04 Structure porte-rails en Inox**  
Pour 3 vélos standard ou 2 vélos électriques

Kit Frame Crafter



+

Carry-Bike Frame



Carry-Bike Frame Crafter

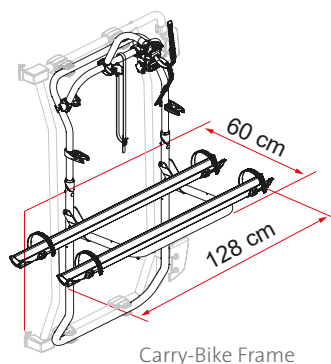

Carry-Bike Frame

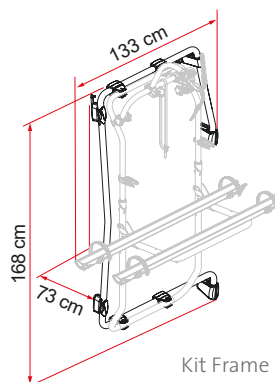

Kit Frame

Description	Carry-Bike Frame	Kit Frame Crafter
Référence	02096-35- / 02096-35A	08753-03-
Coloris	Aluminium / Deep Black	Acier inoxydable
<b>Montage</b>		
Véhicule	Fourgon	Fourgon
<b>Caractéristiques techniques</b>		
Vélos transportés standard	2	-
Vélos transportés max	3	-
Charge max	50 kg	-
E-Bike	si	-
Installation	Deux portes arrière	-
Empattement vertical	-	168 cm
Poids	9,4 kg	9,5 kg
Rail	Rail Premium	-
Bike-Block	Pro S D1 / Pro S D1	-
Distance entre les rails	23 cm	-
Licence Plate Carrier	●	-

● De série

○ En option