

Ford Custom

ADECUADO PARA MONOVOLÚMENES



DE 2 A 3 BICIS

Para vehículos con una puerta trasera y también para modelos con techo plegable.

Agarre óptimo a la parte inferior de el portón trasero gracias al borde calandrado que se sigue la forma del vehículo.

CARACTERÍSTICAS:

- Permite abrir la puerta trasera con el portabicicletas instalado sin bicicletas
- Repisa de aluminio 6060

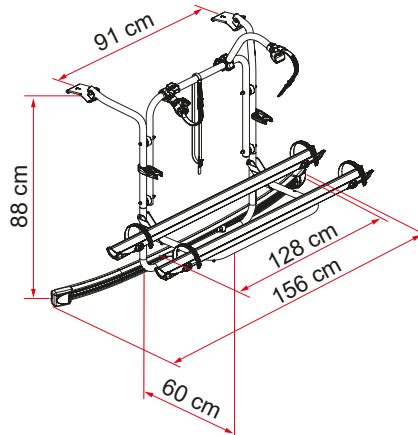

01 Soportes superiores curvos
Para adaptarse al vehículo

03 Rail Plus
Nuevo diseño para una mayor resistencia a la torsión y a la flexión

02 Bike-Block
Sistema de sujeción de la bicicleta

04 Barra inferior calandrada
Para una mayor adhesión a la puerta trasera

Descripción	Ford Custom
Código	02096-07A
Color	Deep Black
Instalación	
Vehículo	Monovolumen
Bicis transportadas de serie	2
Bicis transportadas max	3
Carga max	50 kg
E-Bike	sí
Montaje	Portón único
Distancia entre ejes vertical	80 cm
Distancia entre ejes horizontal	68 cm
Dimensiones *	156 x 60 x 80 cm
Peso	8,4 kg
Easy Position	●
Guía	Rail Plus
Bike-Block	Pro 1 / Pro 3
Distancia entre las guías	15 cm
Licence Plate Carrier	○

● Suministrado de serie ○ Opcional

* con repisa en posición abierta estándar y en modelos con distancia mínima ajustable entre centros